

# **Schütte**

Schüttgutkomponenten  
Big Bag Technik  
Absaugtechnik  
After Sales Service



## Schütte

**Schüttgutkomponenten**  
**Schleusen**  
**Doppelpendelklappe Type**  
**DFG-SH Kurze Ausführung**

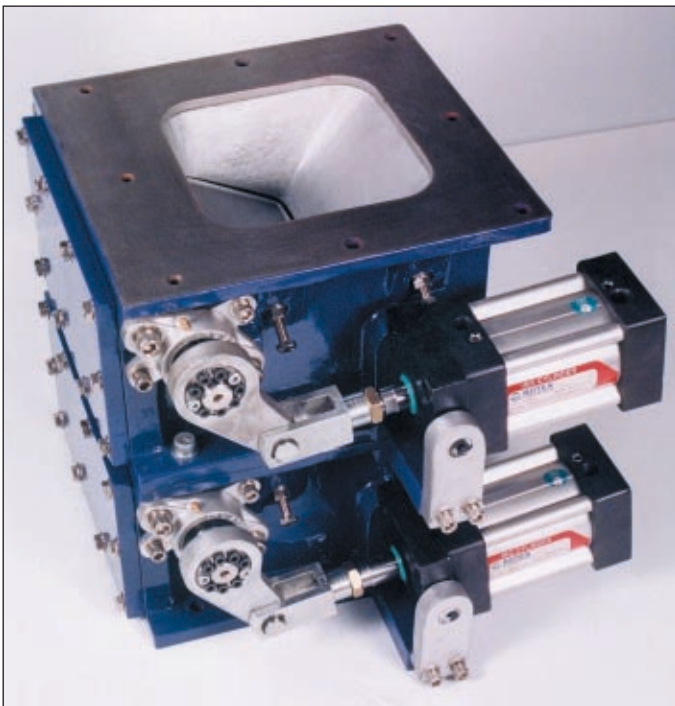

### Einsatzgebiete

Zum sicheren, kontinuierlichen Ein- und Ausschleusen trockener, frei fließender und rieselfähiger Schüttgüter aus und in Druckdifferenzräume, wie z. B. Filterabscheider, Klinkeranlagen, Drehrohröfen etc.

### Funktionsmerkmale

- Niedrige Bauhöhe, Austausch gegen Zellenradschleuse möglich
- Gasdicht zur Atmosphäre, materialdicht im Durchgang
- Einfache Betriebsüberwachung, ohne Ausbau der Klappe
- Einfacher Austausch der Ersatzteile im eingebauten Zustand
- Hohe Funktionsstandzeit

## Schütte Industrieservice GmbH

Gennaer Str. 66 ■ 58642 Iserlohn  
Postfach 7554 ■ 58613 Iserlohn  
Tel.: +49 2374 92930 ■ Fax: +49 2374 929310  
E-Mail: [info@schuette-is.com](mailto:info@schuette-is.com)  
[www.schuette-is.com](http://www.schuette-is.com)

### Ausstattung

Gehäuse aus GG25, GS 17CrMo55, andere Werkstoffe auf Anfrage

Sitz und Klappenteller in hoch verschleißfester Gussausführung

Betätigungsarm aus GS C 25

Wellen aus 1.4301, 1.4404, andere Werkstoffe auf Anfrage

### Dichtungsqualitäten

Metallisch dichtend, O-Ring Abdichtung des Klappentellers, Stopfbuchsabdichtung der Welle

### Baugrößen

- 200 x 200
- 250 x 250
- 300 x 300

Andere Größen auf Anfrage

### Betätigung

- Gewichtsbelastet
- Hydraulisch
- Elektropneumatisch
- Motorisch

### Optionen

- Ex-Schutz von Antrieb, Magnetventil, Endschalter und Klemmenkasten
- Antihaft-Beschichtungen
- Druckdichte Ausführung nach DGRL AD2000 zum Einschleusen von E-Filterasche in eine pneumatische Förderung
- ATEX Zertifikate auf Anfrage



## Schütte

### Schüttgutkomponenten Schleusen Doppelpendelklappe Type DFG-SH Kurze Ausführung

### Schütte Industrieservice GmbH

Gennaer Str. 66 ■ 58642 Iserlohn  
Postfach 7554 ■ 58613 Iserlohn  
Tel.: +49 2374 92930 ■ Fax: +49 2374 929310  
E-Mail: info@schuette-is.com  
www.schuette-is.com

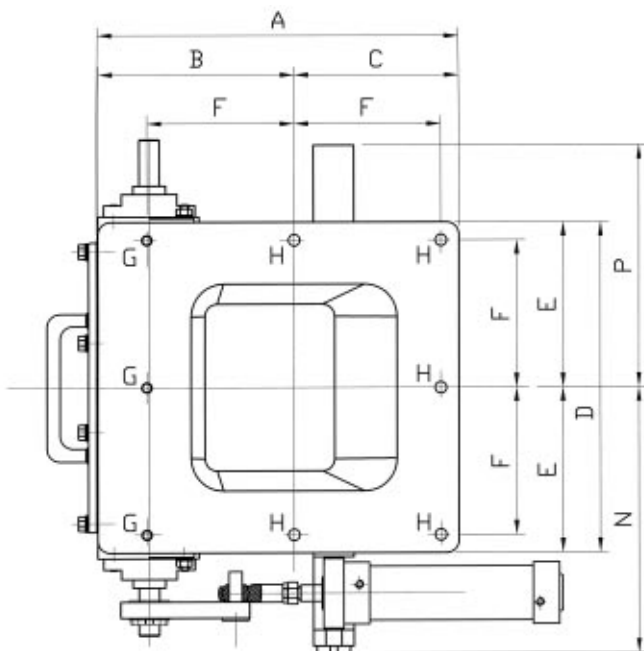

Größe	200 x 200	250 x 250	300 x 300	Alle Maße in mm
A	369	444	521	
B	197	241	267	
C	172	203	254	
D	344	406	508	
E	172	203	254	
F	149.3	181.1	225.6	
G	M12	M12	M12	
H	ø14	ø14	ø14	
J	203	254	305	
K	1.5	1.5	1.5	
L	407.5	509.5	611.5	
M	203	254	305	
N	284	318	330	
P	264	298	310	
Durchsatz* l/h	550	830	1730	

\*Durchsatz bei 6 Taktungen in der Minute.  
Der Antrieb kann rechts oder links montiert werden.

