

# **Schütte**

Schüttgutkomponenten  
Big Bag Technik  
Absaugtechnik  
After Sales Service



## Schütte

**Schüttgutkomponenten**  
**Schleusen**  
**Doppelpendelklappe Type**  
**DFG-FH**



### Einsatzgebiete

Zum sicheren, kontinuierlichen Ein- und Ausschleusen trockener, frei fließender und rieselfähiger Schüttgüter aus und in Druckdifferenzräume, wie z. B. Filterabscheider, Klinkeranlagen, Drehrohröfen etc.

### Funktionsmerkmale

- Gasdicht zur Atmosphäre, materialdicht im Durchgang
- Einfache Betriebsüberwachung, ohne Ausbau der Klappe
- Einfacher Austausch der Ersatzteile im eingebauten Zustand
- Hohe Funktionsstandzeit

## Schütte Industrieservice GmbH

Gennaer Str. 66 ■ 58642 Iserlohn  
Postfach 7554 ■ 58613 Iserlohn  
Tel.: +49 2374 92930 ■ Fax: +49 2374 929310  
E-Mail: [info@schuette-is.com](mailto:info@schuette-is.com)  
[www.schuette-is.com](http://www.schuette-is.com)

### Ausstattung

Gehäuse aus GG25, GS 17CrMo55, andere Werkstoffe auf Anfrage

Sitz und Klappenteller in hoch verschleißfester Gussausführung

Betätigungsarm aus GS C 25

Wellen aus 1.4301, 1.4404, andere Werkstoffe auf Anfrage

### Dichtungsqualitäten

Metallisch dichtend, O-Ring Abdichtung des Klappentellers, Stopfbuchsabdichtung der Welle

### Baugrößen

- 200 x 200
- 250 x 250
- 300 x 300

Andere Größen auf Anfrage

### Betätigung

- Gewichtsbelastet
- Hydraulisch
- Elektropneumatisch
- Motorisch

### Optionen

- Ex-Schutz von Antrieb, Magnetventil, Endschalter und Klemmenkasten
- Antihaft-Beschichtungen
- Druckdichte Ausführung nach DGRL AD2000 zum Einschleusen von E-Filterasche in eine pneumatische Förderung
- ATEX Zertifikate auf Anfrage



Schüttgutkomponenten  
Big Bag Technik  
Absaugtechnik  
After Sales Service



## Schütte

Schüttgutkomponenten  
Schleusen  
Doppelpendelklappe Type  
DFG-FH

## Schütte Industrieservice GmbH

Gennaer Str. 66 ■ 58642 Iserlohn  
Postfach 7554 ■ 58613 Iserlohn  
Tel.: +49 2374 92930 ■ Fax: +49 2374 929310  
E-Mail: info@schuette-is.com  
www.schuette-is.com

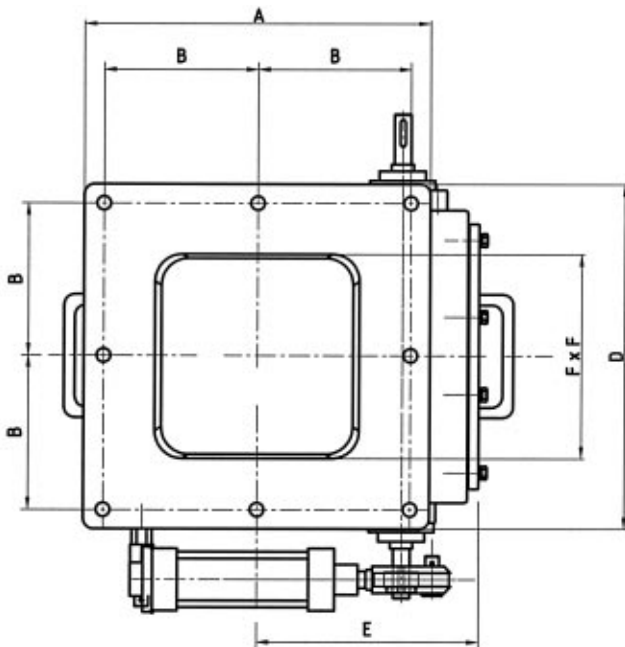

| Größe             | 200<br>x<br>200 | 250<br>x<br>250 | 300<br>x<br>300 | Alle<br>Maße in<br>mm |
|-------------------|-----------------|-----------------|-----------------|-----------------------|
| A                 | 343             | 406             | 508             |                       |
| B                 | 149             | 180.9           | 225.3           |                       |
| C                 | ø20             | ø20             | ø20             |                       |
| D                 | 275             | 313             | 353             |                       |
| E                 | 259             | 307             | 326             |                       |
| F                 | 203             | 254             | 300             |                       |
| G                 | 407             | 457             | 559             |                       |
| H                 | 1.5             | 1.5             | 1.5             |                       |
| J                 | 815             | 915             | 1119            |                       |
| Durchsatz*<br>l/h | 1500            | 2460            | 4950            |                       |

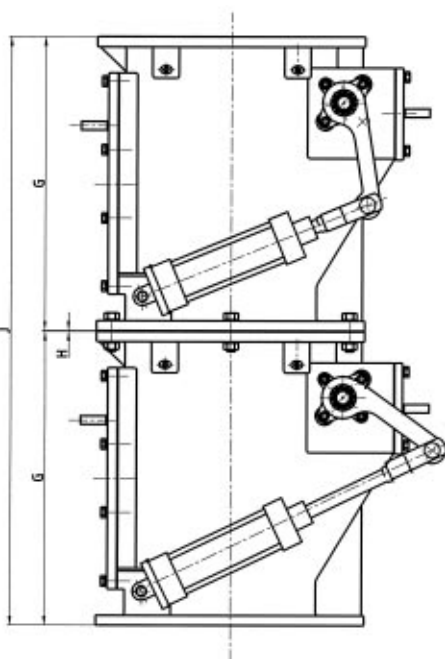

\*Durchsatz bei 6 Tacktungen in der Minute.  
Der Antrieb kann rechts oder links montiert werden.