

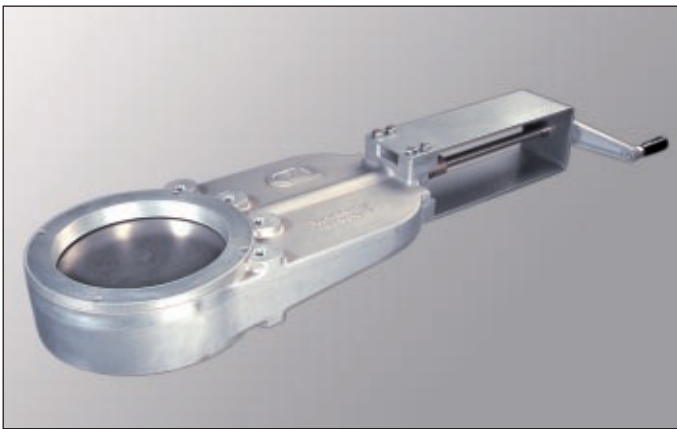

## Schütte

### Schüttgutkomponenten Schüttgutschieber Type Mono S Zwischenflanschschieber mit gasdichtem Gehäuse



#### Einsatzgebiete

Zum Absperrn, Dosieren sowie zum Ein- und Ausschleusen trockener, frei fließender und rieselfähiger Schüttgüter.

Staub- und gasdicht im Durchgang, druckdicht zur Atmosphäre (bis 1,5 Bar abs), niedrige Bauhöhe, einfache Wartung.

Geringer Verschleiß der Einlaufdichtung durch Rampenverschluss.

#### Funktionsmerkmale

- Großer Verdrängungsraum im vorderen Schließbereich, daher kein Verkleben bei Durchtrennung einer stehenden Materialsäule
- Kurze Schließ- und Öffnungszeiten (<2 sec)
- Preisgünstig durch Systembauweise
- Als Arbeitsschieber für hohe Schalthäufigkeit einsetzbar
- Einfache Betriebsüberwachung
- Geschlossenes Gehäuse, keine Stopfbuchsabdichtung der Schubstange zur Atmosphäre, sondern O-Ring Abdichtung

## Schütte Industrieservice GmbH

Gennaer Str. 66 ■ 58642 Iserlohn  
Postfach 7554 ■ 58613 Iserlohn  
Tel.: +49 2374 92930 ■ Fax: +49 2374 929310  
E-Mail: info@schuette-is.com  
www.schuette-is.com

#### Ausstattung

Gehäuse aus Aluminiumguss, GG25 oder 1.4308

Schieberblatt W.Nr. 1.4541 oder 1.4571 Beschichtung optional

#### Dichtungsqualitäten

Einlauf und Schubstangenabdichtung MVQ, Floursilikon, Viton, EPDM, hitzestabilisiertes Silikon bis 300°C

#### Nennweite/Flansche

DN150 bis 300

Flansche nach DIN PN10 oder ANSI 150 Lbs

Sonderflansche auf Anfrage

#### Betätigung

- Handrad, Handkurbel
- Kettenrad
- Elektro-pneumatisch
- Elektro-pneumatisch mit Stellungsregler
- Motorisch
- Hydraulisch

#### Optionen

- Zwischenstellungen zum Dosieren
- Ex-Schutz von Antrieb, Magnetventil, Endschalter und Klemmenkasten
- Antihaft-Beschichtungen
- Sonderflansche
- ATEX Zertifikate auf Anfrage



Schüttgutkomponenten  
Big Bag Technik  
Absaugtechnik  
After Sales Service



## Schütte

Schüttgutkomponenten  
Schüttgutschieber  
Mono S

## Schütte Industrieservice GmbH

Gennaer Str. 66 ■ 58642 Iserlohn  
Postfach 7554 ■ 58613 Iserlohn  
Tel.: +49 2374 92930 ■ Fax: +49 2374 929310  
E-Mail: info@schuette-is.com  
www.schuette-is.com

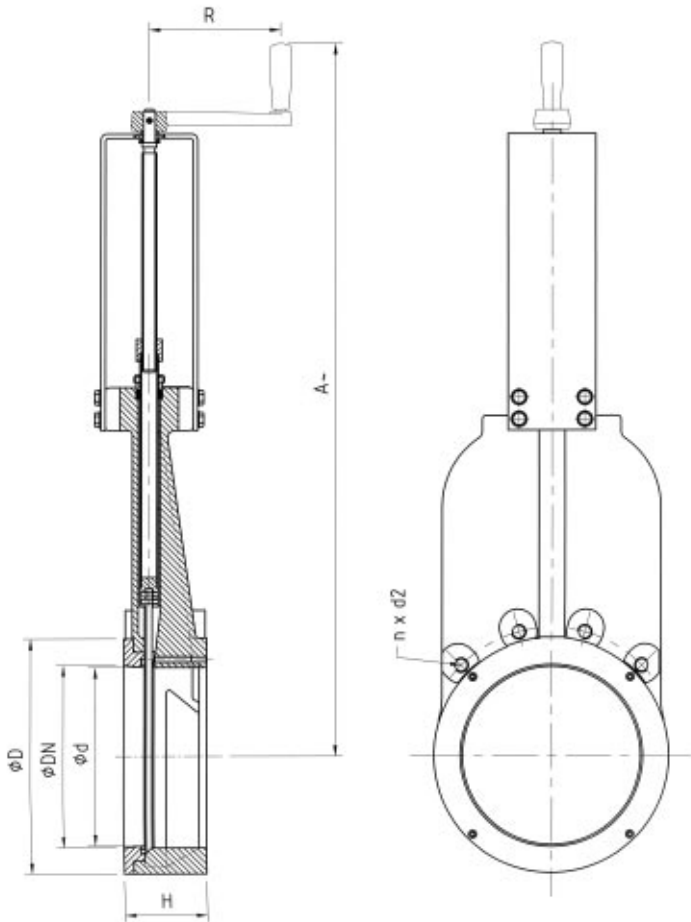

DN	150	200	250	300	Alle Maße in mm
ød	144	193	244	294	
øD	212	270	322	368	
A~	705	825	975	1120	
R	180	180	180	180	
H	100	100	113	119	
øk	240	295	350	400	DIN PN10
n x d2	2 x M20	2 x M20	4 x M20	4 x M20	
øk	241,3	298,4	361,9	431,8	ANSI 150Lbs
n x d2	2 x W7/8"	2 x W7/8"	4 x 7/8"	4 x 7/8"	